

# FUGLEMAN®

# CREW UT10 DELUXE EPS



## CHÂSSIS LONG

- Application Smartphone **SMART MOVING**
- **DIRECTION ASSISTÉE**
- **JANTES ALU 14 POUÇES + BEADLOCK**
- Châssis en **ACIER CHROME-MOLYBDÈNE**
- Différentiel **AVANT ET ARRIÈRE** avec blocage
- 4 roues indépendantes ➤ **SIÈGES CONFORT**
- Tableau de bord **TFT**
- **BENNE BASCULANTE**
- **ÉCRAN TACTILE 10,4 POUÇES**
- **PORTES DE SÉRIE**
- **FEUX LED** ➤ Boule d'attelage
- **DEMI PARE-BRISE** ➤ Treuil **2040 KG**
- **CAMÉRA DE REÇUL** ➤ **6 PLACES**

*St Laurent Auto*  
*Agri*

Contactez nous

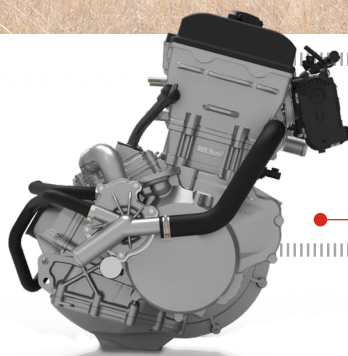

## 1000cc MOTEUR THERMIQUE

### MOTEUR



4 Temps Bicylindre en ligne, double arbre à came en tête

Cylindrée : **1000 cc**

Injection : Bosch

Puissance : 105 CV

Couple : 210 N.m

Différentiel : Commande 4x2/4x4

Verrouillage différentiel **avant et arrière**

Frein moteur : Oui

### SUSPENSIONS / ROUES

**Avant** : 2 amortisseurs indépendants Course 250 mm

**Arrière** : 2 amortisseurs indépendants Course 280 mm

Pneumatiques : **Avant** : 27x9-14 / **Arrière** : 27x11-14

Jantes : Aluminium 14 pouces

### DIMENSIONS

3975 x 1625 x 1960 mm

Empattement : 3000 mm

Garde au sol : 350 mm

Poids à sec : **930 kg**

Capacité Benne : 480 kg

Réservoir : **45 litres**

### COLORIS

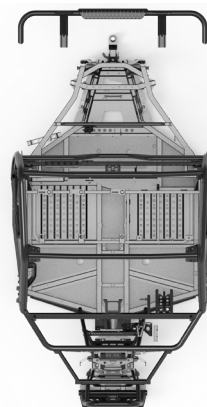

CHÂSSIS  
TRÈS HAUTE  
RÉSISTANCE

AMORTISSEURS  
HYDRAULIQUES



**SEGWAY**  
Powersports France

